



沃尔沃轮式装载机 18.5-20.5 吨 (整机重量)

L120 ELECTRIC

三电系统		
618V系统 282kWh电池组		
电机	永磁同步电机 (PMSM)	
标称功率	kW	228
动力电池类型	磷酸铁锂(LFP)	
动力电池电压	V	618
动力电池容量	kWh	282
	Ah	456
直流充电功率	kW	282
传动系统		
变速箱	沃尔沃	E-TM EHT220
最大行驶速度(前进/后退)		
I	km/h	8
II	km/h	18
III	km/h	37
IV	km/h	40
注: IV挡受ECU限制		
轮胎尺寸	23.5-25	
前桥/后桥	AWB 31 / AWB 30	
后桥摆动角	±°	13
离地间隙	mm	436
摆动角	°	13
维修加注		
液压油箱	l	133
变速箱油	l	39

维修加注		
前桥油	l	36
后桥油	l	41
液压系统		
工作液压系统的泵1最大工作压力	MPa	29
流量	l/min	128
压力	MPa	10
泵速	r/min	1 900
转向、制动、先导和工作液压系统的泵2最大工作压力	MPa	31
流量	l/min	128
压力	MPa	10
泵速	r/min	1 900
制动和冷却风扇系统的泵3最大工作压力	MPa	21
流量	l/min	32
压力	MPa	10
泵速	r/min	1 900
先导系统工作压力	MPa	3.5
三项时间		
举升	s	5.2
卸载	s	1.5
空载下降	s	3.8
三项和时间	s	10.5
制动系统		
每个前轮的制动盘数		1
蓄能器	l	3 x 1

沃尔沃L120电动装载机

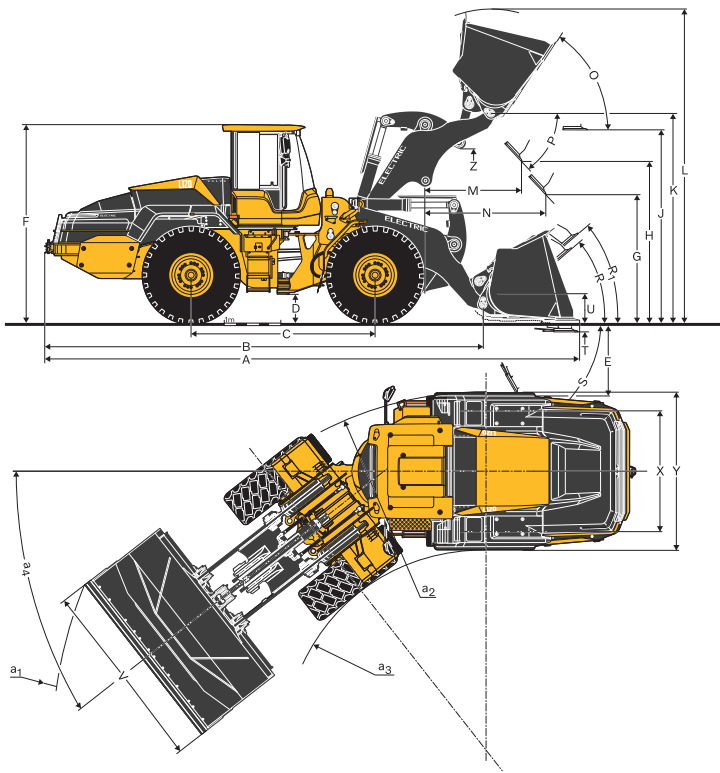

尺寸

		L120电动装载机	
轮胎23.5 -25 L3			
		标准大臂	加长型大臂
B	mm	7 049	7 493
C	mm	3 200	3 200
D	mm	436	436
F	mm	3 368	3 368
G	mm	2 134	2 134
J	mm	3 766	4 240
K	mm	4 031	4 502
O	°	58	57.5
P _{max}	°	48.5	48.5
R	°	44.4	45.1
R ₁ *	°	50.8	52.3
S	°	64	63
T	mm	102	102
U	mm	468	599
X	mm	2 064	2 064
Y	mm	2 685	2 685
Z	mm	3 616	4 004
a ₂	mm	5 964	5 964
a ₃	mm	3 270	3 270
a ₄	±°	38	38

标准大臂, 带3.5 m³ STE P BOE铲斗
 加长型大臂, 带3.5 m³ STE P BOE铲斗

* 运输位置SAE

规格和尺寸的适用标准有ISO 7131、SAE J732、ISO 7546、SAE J742、ISO 14397和SAE J818。

L120电动装载机

轮胎23.5 -25 L3	通用型							物料处理斗 轻质物料型		加长型大臂		
	3.1 m ³ STE H BOE	3.1 m ³ STE P T	3.2 m ³ STE P BOE	3.3 m ³ STE P T	3.4 m ³ STE P BOE	3.5 m ³ STE P T	3.6 m ³ STE P BOE	3.5 m ³ RH STE P BOE	5.2 m ³ LM P BOE	3.2 m ³ STE P BOE	3.6 m ³ STE P BOE	
铲斗容量(满斗, ISO/SAE)	m ³	3.1	3.1	3.2	3.3	3.4	3.5	3.6	3.5	5.2	3.2	3.6
110%满斗系数容量	m ³	3.4	3.4	3.5	3.6	3.7	3.9	4	3.9	5.7	3.5	4
直向静态倾翻载荷	kg	15 363	15 711	15 799	15 523	15 665	15 508	15 597	15 570	15 146	13 097	12 930
35°转向时	kg	13 695	13 975	14 062	13 797	13 935	13 782	13 871	13 841	13 432	11 599	11 440
最大转向时	kg	13 408	13 675	13 763	13 499	13 637	13 485	13 573	13 543	13 137	11 341	11 183
铲斗挖掘力	kN	170	193	195	184	185	179	180	185	150	186	172
A	mm	8 577	8 564	8 392	8 680	8 454	8 662	8 491	8 454	8 754	8 840	8 938
E	mm	1 336	1 315	1 175	1 426	1 230	1 403	1 262	1 231	1 495	1 174	1 261
H	mm	2 826	2 824	2 951	2 755	2 910	2 759	2 885	2 909	2 708	3 418	3 353
L	mm	5 473	5 542	5 543	5 649	5 601	5 649	5 649	5 676	5 861	6 010	6 117
M	mm	1 263	1 207	1 146	1 323	1 190	1 275	1 214	1 190	1 389	1 128	1 196
N	mm	1 840	1 782	1 791	1 857	1 814	1 811	1 824	1 813	1 893	2 191	2 229
V	mm	3 000	3 000	3 000	3 000	3 000	3 000	3 000	3 000	3 200	3 000	3 000
a ₂ 外侧转弯直径	mm	13 499	13 500	13 399	13 557	13 431	13 554	13 450	13 432	13 776	13 758	13 811
工作重量	kg	19 111	19 070	19 006	19 124	19 060	19 155	19 091	19 146	19 376	19 255	19 340

V O L V O

Volvo Construction Equipment

沃尔沃建筑设备投资(中国)有限公司

中国上海市浦东新区金京路2095号 邮编:201206

电话:+86 21 3131 9888 传真:+86 21 3131 9666 中文网站:www.volvoce.com.cn

全国统一客服热线:4000-525-168



微信公众号



沃尔沃APP